

# 公共交通と私

---

中国運輸局  
北川 由佳

# 公共交通を使う1日(1/7-8) ①

1/7  
12:30頃  
山口宇部空港



13:00頃  
宇部新川駅

14:00頃  
琴崎八幡宮

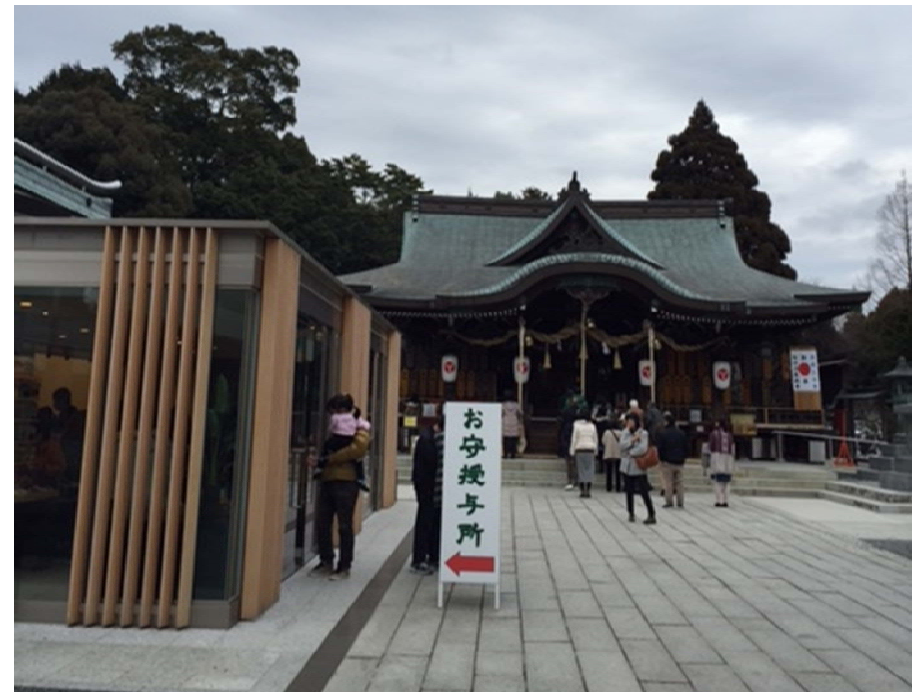

# 公共交通を使う1日(1/7-8) ②

15:00頃  
宇部中央



15:20頃  
ときわ公園



# 公共交通を使う1日(1/7-8) ③

16:09

ときわミュージアムからめぐりーな乗車

17:00頃

宇部新川駅

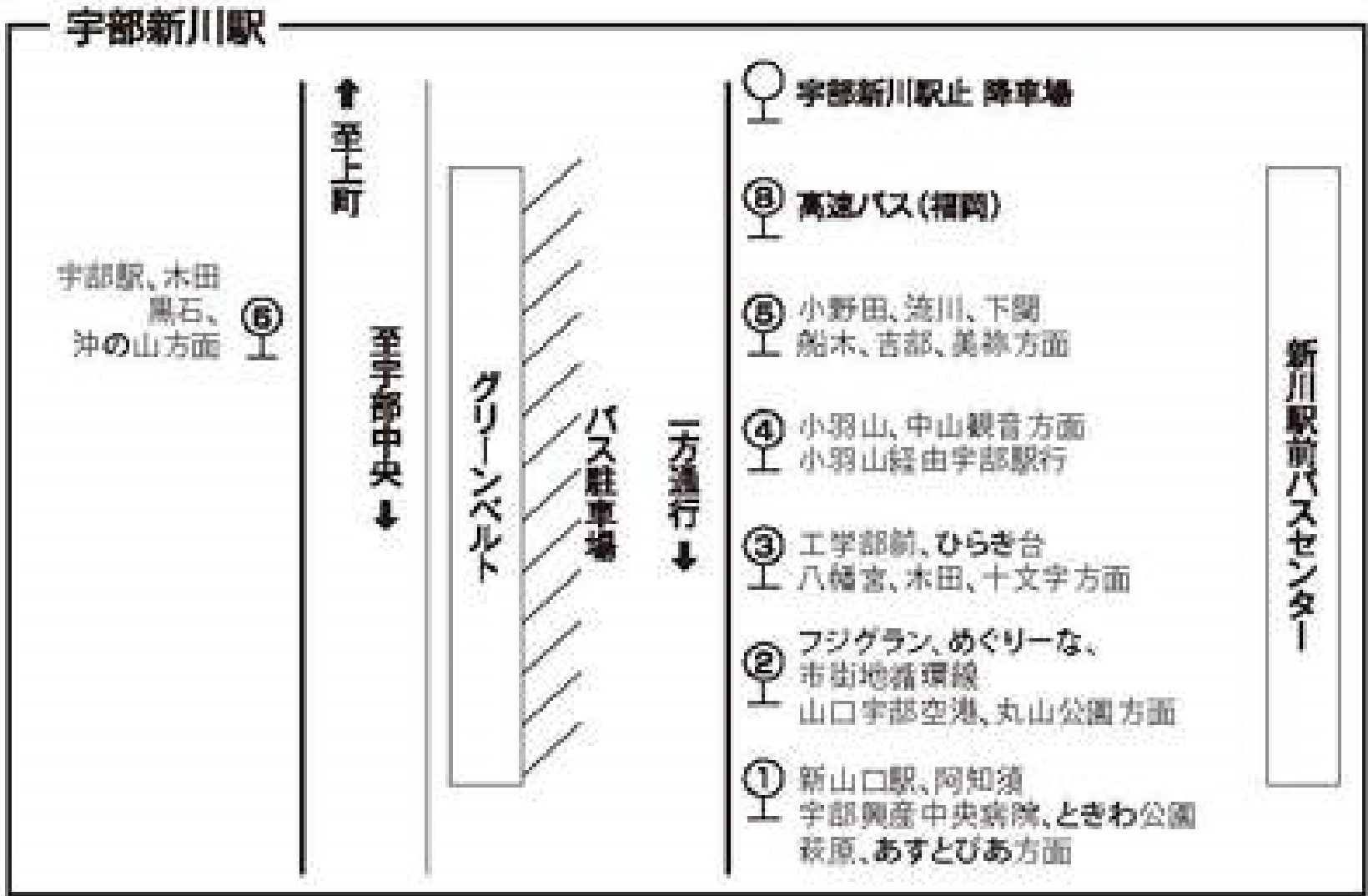



# 公共交通を使う1日(1/7-8) ④

1/7 19:00頃



1/8



利用規約 © 2010-2018 FUJITSU LIMITED.

# 公共交通を使う1日(1/7-8) まとめ

## 宇部市営バス 路線図

※一部、他市域を含みます。

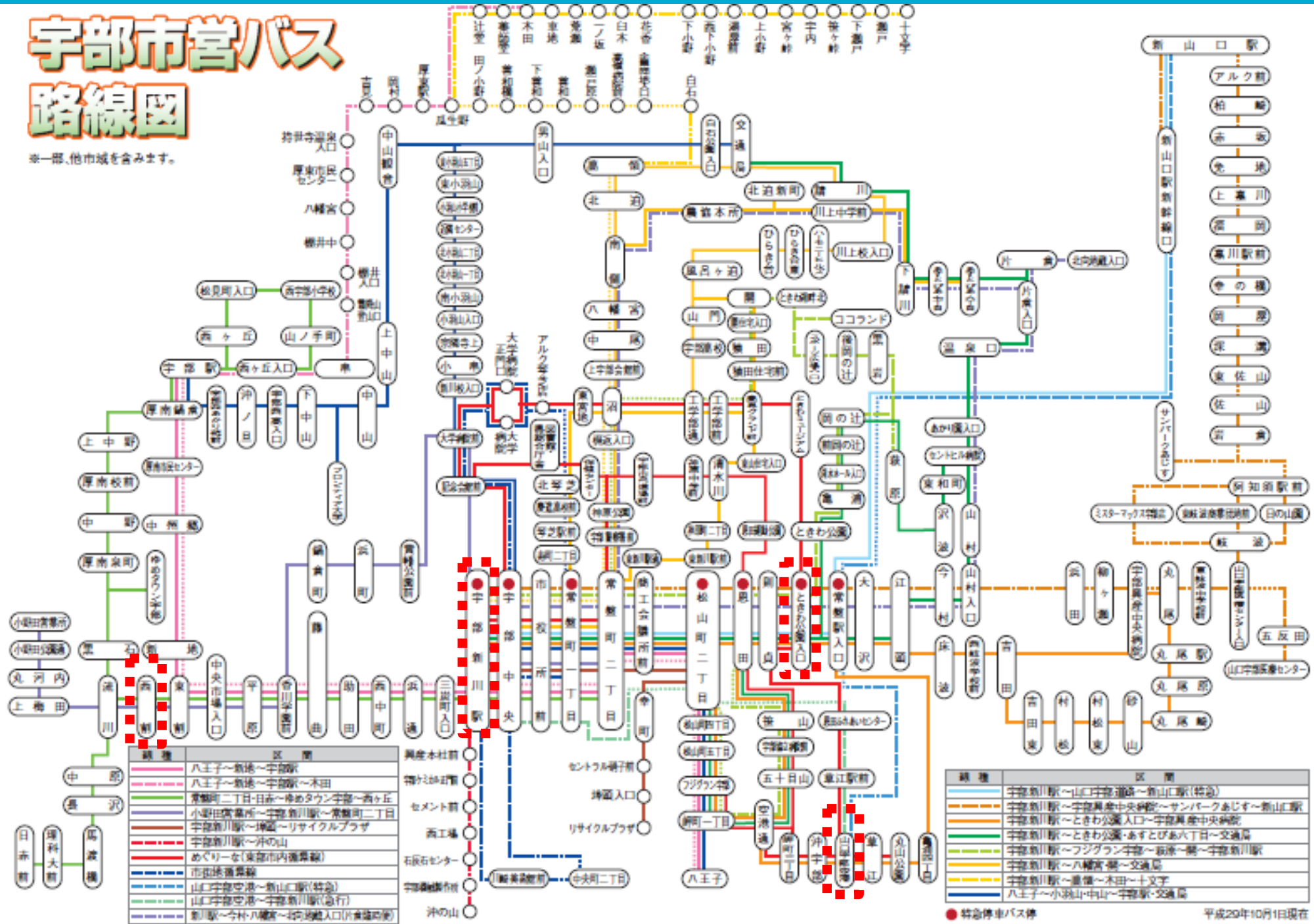

路線	区間
八王子～新地～宇部駅	
八王子～新地～宇部駅～木田	
常盤町二丁目～日赤～ゆめタウン宇部～西ヶ丘	
小野田営業所～宇部新川駅～常盤町二丁目	
宇部新川駅～津島～リサイクルプラザ	
宇部新川駅～沖の山	
めぐり～(東部市内循環線)	
市田線循環線	
山口宇部空港～新山口駅(特急)	
山口宇部空港～宇部新川駅(急行)	
新川駅～今村～八幡宮～北向地蔵入口(片倉線特急)	

路線	区間
宇部新川駅～山口宇部空港～新山口駅(特急)	
宇部新川駅～宇部興業中央病院～サンパークあじす～新山口駅	
宇部新川駅～ときわ公園入口～宇部興業中央病院	
宇部新川駅～ときわ公園～あすとびあ六丁目～交通局	
宇部新川駅～フジグラン宇部～新地～橋～宇部新川駅	
宇部新川駅～八幡宮～橋～交通局	
宇部新川駅～重信～木田～十文字	
八王子～小島山～中山～宇部駅～交通局	

● 特急停車バス停  
平成20年10月1日現在

# 公共交通のイメージ(思いこみを含む)

## 車

- 好きなときにいつでも出発できる
- 自分の専用空間で移動できる
- 渋滞などでの遅れが気になりづらい
- お金がかからない(ように感じる)
- 好きなところに行ける

## 鉄道・バス

- 時刻が決まっている
- 他者のいる空間
- 時間が不正確(特にバス)
- 乗る度に運賃を払わなければならない
- 決まったところにしか行けない  
どこに連れて行かれるか分からない

さらに

- 一部の大都市を除いては、  
「大人は車を運転するのが当たり前」
- 公共交通は弱者の乗り物？  
いい大人がバスに乗るのはかっこわるい？

- 乗ってもらうために必要なこと

快適な車内・待合環境の実現

分かりやすい情報提供

Googlemapで検索できれば、世界の人に乗るかも

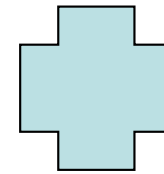

車にはない価値をPR

- 「乗らないけど負担をする」という姿もあり得るのでは？
- スイスの人はなぜ公共交通を使うのか。



# 「分かりやすさ」と付加価値



「バスからバスへ」乗継案内  
川棚駅バス停で20分以内にお乗り継ぎいただける路線と便

●上り（豊浦病院・小串・湯玉・小野・二見 方面へ）

出発地の例	路線と便	川棚駅着	乗継待ち	川棚駅発	路線と便	目的地の例
空津・黒井		6:31	6分	6:37		病院・湯玉・温泉
空津・黒井		8:01	8分	8:09		小野・温泉
空津・黒井		8:01	12分	8:13		病院・湯玉・温泉
豊洋台・黒井		12:28	10分	12:38		病院・湯玉・温泉
厚母郷・黒井	上り第1便	7:27	6分	7:33		病院
厚母郷・豊洋台	上り第2便	8:00	9分	8:09		小野・温泉
厚母郷・豊洋台	上り第2便	8:00	13分	8:13		病院・湯玉・温泉
厚母郷・豊洋台	上り第3便	9:10	6分	9:16		病院
厚母郷・豊洋台	上り第4便	9:57	8分	10:05		小野・温泉
厚母郷・豊洋台	上り第5便	10:48	8分	10:56	上り第3便	病院・湯玉・二見
厚母郷・黒井	上り第7便	13:31	3分	13:34		病院
厚母郷・黒井	上り第7便	13:31	4分	13:35	上り第4便	病院・湯玉・二見
厚母郷・黒井	上り第9便	16:48	9分	16:57		小野・温泉
厚母郷・黒井	上り第9便	16:48	15分	17:03	上り第5便	小串・湯玉・二見
菊川・浜井場	上り第1便	8:11	2分	8:13		病院・湯玉・温泉

●下り（黒井・空津・豊洋台・厚母郷・下関駅・菊川 方面へ）

出発地の例	路線と便	川棚駅着	乗継待ち	川棚駅発	路線と便	目的地の例
病院		8:09	20分	8:29		黒井・空津上
二見・湯玉・病院	下り第2便	8:20	9分	8:29		黒井・空津上
病院		9:31	17分	9:48		黒井・空津上
温泉・湯玉・病院		15:24	3分	15:27		黒井・空津上
小串		16:56	20分	17:16		黒井・豊洋台
病院	下り第1便	6:59	4分	7:03	下り第2便	黒井・空津上
病院		7:48	6分	7:54	下り第3便	豊洋台・厚母郷
温泉・湯玉・病院		10:05	10分	10:15	下り第5便	豊洋台・厚母郷
病院		11:01	13分	11:14	下り第6便	豊洋台・厚母郷
二見・湯玉・小串	下り第5便	16:47	6分	13:55	下り第8便	豊洋台・厚母郷
温泉・湯玉・病院	下り第5便	17:46	6分	16:53	下り第10便	豊洋台・厚母郷
温泉・湯玉・病院		17:53	13分	18:06	下り第11便	豊洋台・厚母郷
病院		11:01	14分	11:15	下り第11便	豊洋台・厚母郷
病院		13:49	1分	13:50	下り第2便	浜井場・菊川
					下り第3便	浜井場・菊川

※「病院」は「豊浦病院」の略、「温泉」は「大河内温泉」の略として表記しています。



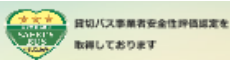

トップページ

路線バス

高速バス

貸切バス

定期観光・ツアー

路線バス

- 時刻表・路線図
- 主要観光地時刻表
- 山口⇄宇部空港線
- コミュニティバス
- イオンタウン防府シャトルバス
- 送迎バス（公営競技）
- バスでめぐる旅
- バスカード・回数券（一般路線）
- 定期券
- 運賃割引制度
- Yamaguchi Bus Pass（外国人）
- バスの乗り方

トップページ > 路線バス > 主要観光地時刻表

主要観光地の路線案内

福岡線のみ予約制です。他の路線は、予約制ではありません。



時刻表

高速バス WEB予約

高速バス WEB予約 QRコード

キャンペーン

お問い合わせ

採用情報

運行状況



防長交通株式会社

防長バス

2 4 9 2 2 5

新山口駅 ⇄ 東萩駅 【高速便】

平成29年10月1日改正

運行期間: 平成29年10月1日～平成30年3月31日

スーパーはぎ号 (新山口駅新幹線口 ⇄ 萩明倫センター・萩バスセンター・東萩駅)

新山口駅新幹線口	萩・明倫センター	萩バスセンター	東萩駅	東萩駅	萩バスセンター	萩・明倫センター	新山口駅新幹線口
935	⇒ 1035	1038	1043	820	827	830	⇒ 930
1050	⇒ 1150	1153	1158	1020	1027	1030	⇒ 1130
1215	⇒ 1315	1318	1323	1225	1232	1235	⇒ 1335
1315	⇒ 1415	1418	1423	1315	1322	1325	⇒ 1425
1415	⇒ 1515	1518	1523	1400	1407	1410	⇒ 1510
1615	⇒ 1715	1718	1723	1500	1507	1510	⇒ 1610
1715	⇒ 1815	1818	1823	1615	1622	1625	⇒ 1725
1825	⇒ 1925	1928	1933	1745	1752	1755	⇒ 1855
大人片道 1,550円 / 小児片道 780円				大人片道 1,550円 / 小児片道 780円			

※萩市内（萩・明倫センター～東萩駅前間）のみご利用はできません。

新山口駅 ⇄ 東萩駅 【普通便】

平成29年10月1日改正

新山口駅新幹線口 ⇄ 大田中央 ⇄ 萩バスセンター・東萩駅

新山口駅新幹線口	新山口駅在来線口	新町	湯の口	長田	綾木	大田中央	絵堂	明木市	長門線北入口	萩バスセンター	東萩駅
620	626	633	644	648	653	658	710	729	735	748	754
830	836	843	854	858	863	908	920	939	945	958	1004
1020	1026	1033	1044	1048	1053	1058	1110	1129	1135	1148	1154
※ 1225	1231	1238	1249	1253	1258	1303	1315	1334	1340	1353	1359
○ 1410	1416	1423	1434	1438	1443	1448	1500	1519	1525	1538	1544
※ 1520	1526	1533	1544	1548	1553	1558	1610	1629	1635	1648	1654
※ 1620	1626	1633	1644	1648	1653	1658	1710	1729	1735	1748	1754
1720	1726	1733	1744	1748	1753	1758	1810	1829	1835	1848	1854
1825	1831	1838	1849	1853	1858	1903	1915	1934	1940	1953	2000

一方で…

HPでは路線図が掲載されていない会社もある。

### 最近あった不思議なこと

- 乗り換え案内で調べると「東陽小前行」に乗るように指示があった。
- バス停の時刻表にも、「東陽小前行」のバスとして案内がされていた。
- バス停には「久保団地」行きのバスが止まっていた。
- 他にバスがないので、運転手さんに聞いてみると、このバスが「東陽小前行」のバスだった。
- 後日、会社のHPを見てみると、HP掲載の時刻表では「久保団地」として案内されていた。